

Descrição

Material:

Aço 1.0503 (C45).

Versão:

Dentes fresados, fresagem reta.

Ângulo de ataque 20°, com superfície sem proteção anticorrosiva.

Indicação:

Até 70 dentes com cubo unilateral, a partir de 72 dentes como polia. As engrenagens de dentes retos possuem um furo central e portanto já são pré-furadas.

Sob consulta:

Engrenagens de dentes retos pré-furadas com ranhura.

Desenhos

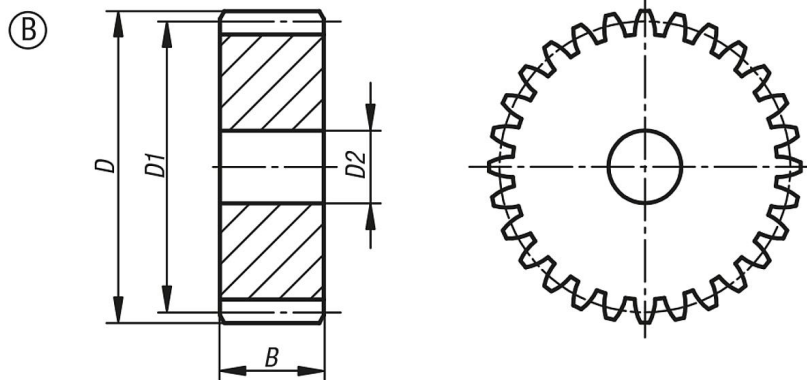

Visão geral dos artigos

Código do artigo	Forma	Quantidade de dentes	D	D1	D2	B
22400-0220200072	B	72	148	144	16	20
22400-0220200075	B	75	154	150	20	20
22400-0220200076	B	76	156	152	20	20
22400-0220200080	B	80	164	160	20	20
22400-0220200085	B	85	174	170	20	20
22400-0220200090	B	90	184	180	20	20
22400-0220200095	B	95	194	190	20	20
22400-0220200100	B	100	204	200	20	20
22400-0220200110	B	110	224	220	20	20
22400-0220200114	B	114	232	228	20	20
22400-0220200120	B	120	244	240	20	20
22400-0220200127	B	127	258	254	20	20