

Polohování základních prvků

Upínací úhelník 01263, upínací úhelník dvoustranný 01265, upínací kostka 01850 a palety 01148 mají dvě polohovací možnosti.

a) Polohování na paletách pro obráběcí stroje podle DIN 55 201.

Postup polohování:

1. Vsadte centrovací čep do středového otvoru palety stroje.
2. Upínací rozteč, upínací kostku a palety vycentrujte přes středový otvor.
3. Pomocí centrovacího čepu pro vyrovnávací otvor zarovnejte základní prvky.

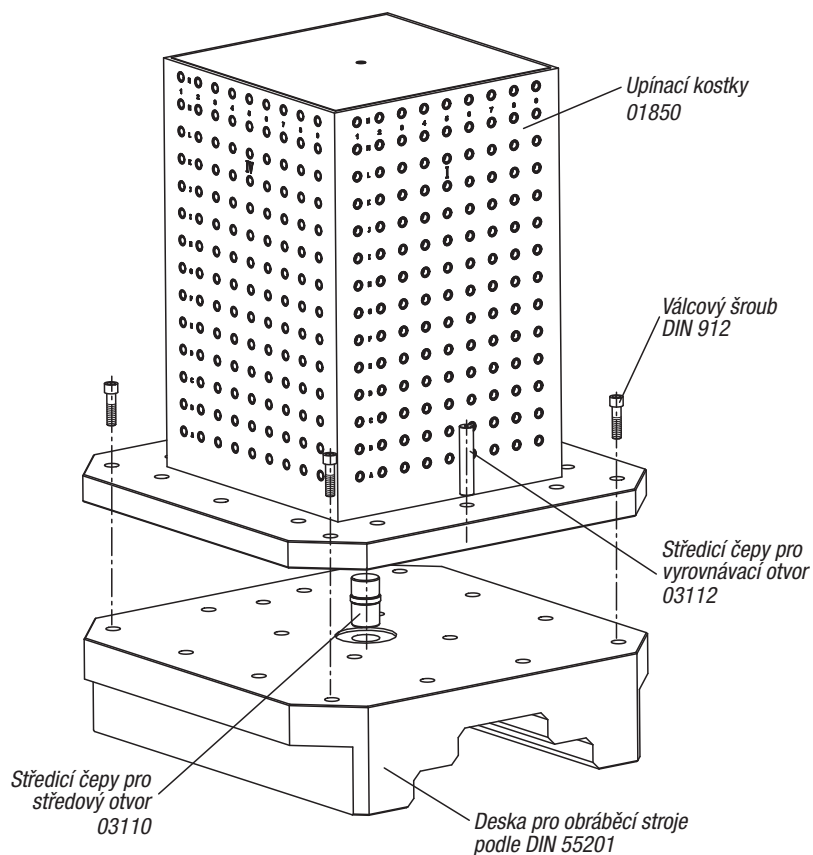

b) Polohování na paletách pro obráběcí stroje podle JIS 6337-1980.

Postup polohování:

1. Připevněte dorazovou desku na stůl stroje.
2. Přiložte vázací oka pomocí válcových šroubů na určovací úrovně (dorazové desky).

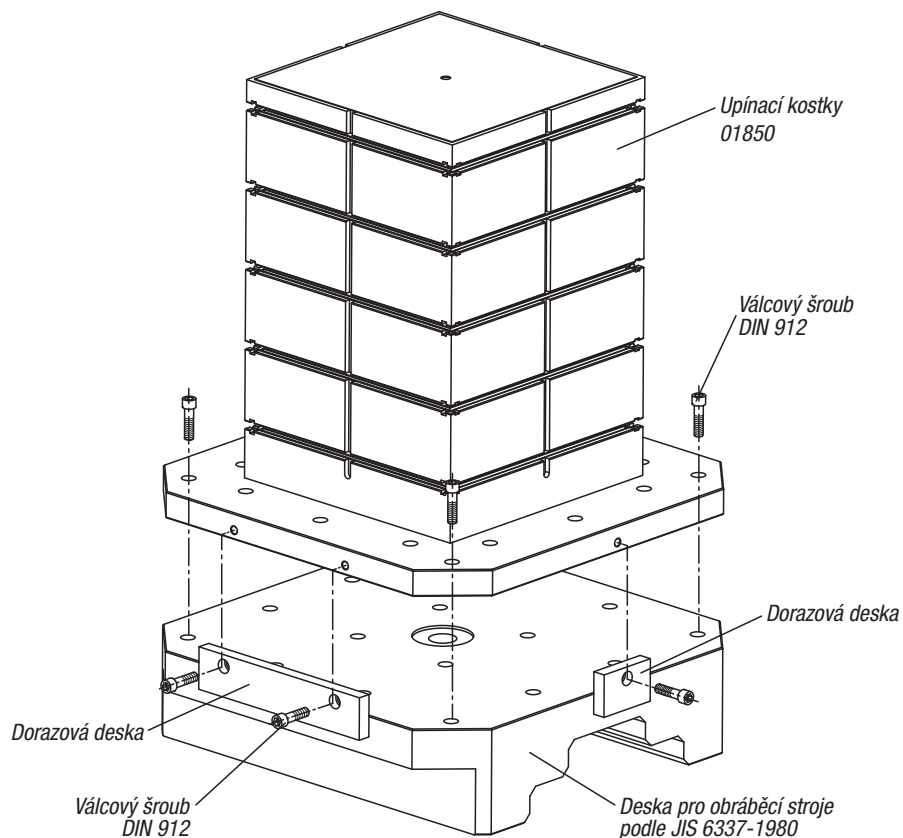

na strojních stolech

K polohování na rastrových deskách 01126 se používají polohovací čepy. Základní deska je k upevnění ustavovacích čepů vybavena čtyřmi přesnými děrami (vždy dvě díry leží v ose).

Pomocí šroubu M6, který je zašroubován do hlavy polohovacího čepu, mohou být tyto čepy přesně zavedeny do T-drážek, resp. z nich vytaženy.

