

Popis zboží/obrázky produktu



Popis

Materiál:

Těleso jezdce z hliníkového tlakového odlitku.
Hlavice z polyesteru, stírač modifikovaný polyamid.
Podélné těsnící chlopně pryžové.
Válečky z oceli 1.3505.

Provedení:

Těleso jezdce, poniklováno.

Upozornění:

Vozík s válečkovým vedením s válečkovými ložisky namazanými na celou dobu životnosti a patentovaná technologie stírání, s jejíž pomocí je systém mazán během pohybu.

Snadným přestavením prostředního excentrického válečku se ve vozíku odstraní vůle nebo se nastaví s požadovaným předpětím ve vedení.

Vysoké pojezdové rychlosti do 7 m/s a extrémně tichý chod (rychlejší a méně hlučné než systémy s oběhem kuliček).

Teplota použití -30 °C až +120 °C.

Na vyžádání:

Vozík s válečkovým vedením se 4 nebo 5 válečky.

Vezměte na vědomí:

Vodící vozíky velikosti 18 (pevná a volná ložiska) nemají mazací hlavice.

Výkresy

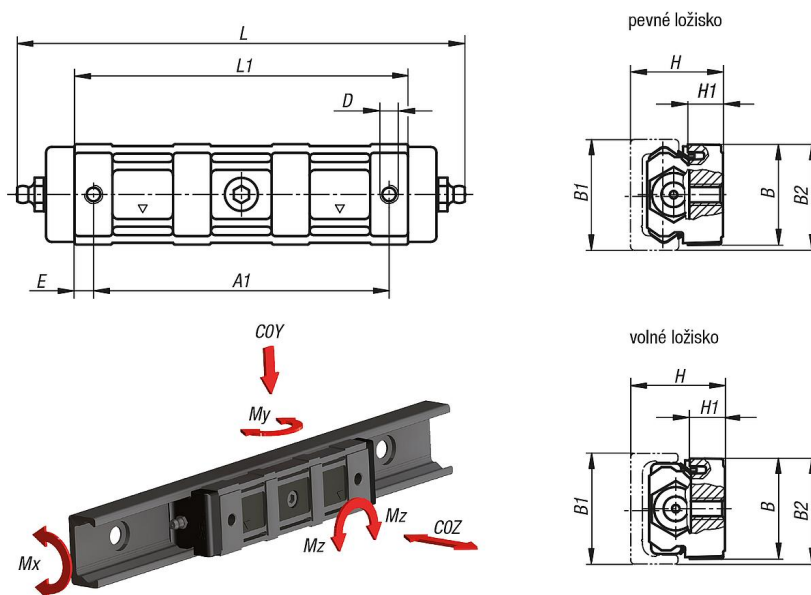

Přehled zboží

Pevné ložisko

Objednací číslo	Velikost	A1	B	B1	B2	D	E	H	H1	L	L1	C dynamicky N	COY N	COZ N	Mx Nm	My Nm	Mz Nm
21322-2143134	43	114	41	43	41,9	M8	10	37	13,7	170	134	12280	5500	1570	23,6	60	104,5

