

商品描述/产品说明



产品说明

材料：
调制钢。

规格：
主体经氧化。
工作面经硬化和打磨处理。

提示：

UNILOCK 5 轴基本模块，系统尺寸为 50，可直接适用于带有孔网格系统的机床工作台或 T 型槽机床工作台以及网格托盘。此外，系统尺寸 50 的基本模块可以与系统尺寸 80 组合。小型工件可以通过模块化夹紧系统轻松夹紧。

适用于 UNILOCK 夹紧销 D=18 mm 的 UNILOCK 零点夹紧系统。
使用相应的夹紧销，也可以在常见的零点夹紧系统上直接安装。

UNILOCK 夹紧销与固定螺钉 M8、M10 配合使用时可能产生以下保持力：

- 保持力 (M8) 15,000 N
- 保持力 (M10) 25,000 N

圆柱头螺钉 DIN EN ISO 4762 -12.9 的保持力。

夹紧销只能在夹持模块中与已安装的可互换单元一起夹紧。

图纸

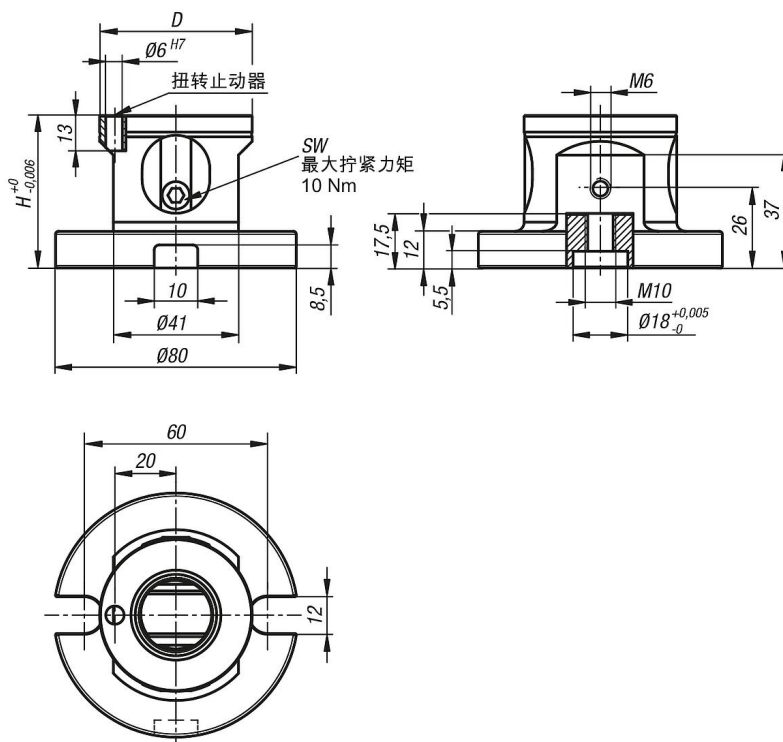

商品概述

订货号	类型	形状类型	D	H	SW	牵引力 kN	锁紧扭矩 max. Nm
42215-12050601	B	带防扭转保护	50	50	4	10	10