

产品说明

材料：  
钢 1.0503 (C45)。

规格：  
齿部铣削，竖直啮合。  
压力角 20°，亮色。

提示：  
正齿轮有定心孔或经过预钻孔（这可能因生产技术而异）。因此，表中给出的 D2 最大尺寸是提供正齿轮的孔的最大值。预钻孔/定心孔可根据客户要求设置装配孔、带键槽的装配孔或螺纹孔。或者，客户也可以使用衬套来减小直径。

图纸提示：  
A 型: 带台阶  
B 型: 不带台阶

图纸

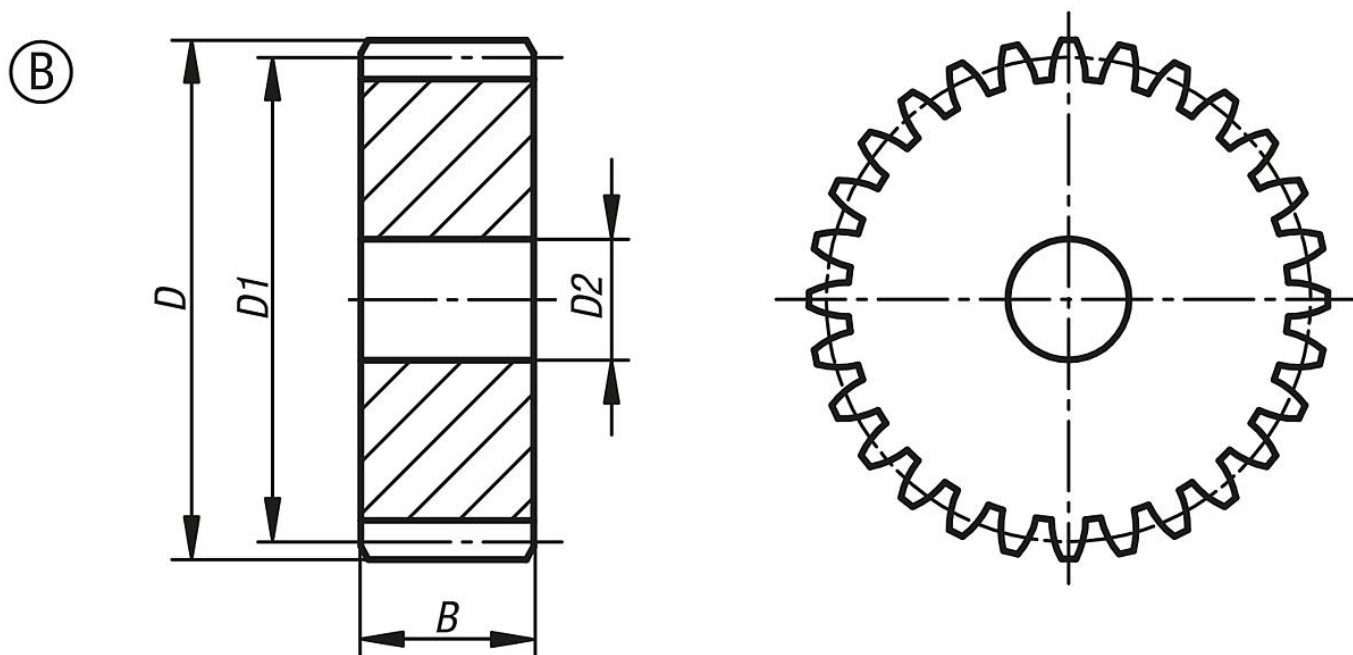

商品概述

订货号	类型	B	D	D1	D2 max.	模组	齿数
22400-0250500032	B	50	170	160	25	5	32
22400-0250500035	B	50	185	175	25	5	35
22400-0250500038	B	50	200	190	25	5	38
22400-0250500040	B	50	210	200	25	5	40
22400-0250500045	B	50	235	225	25	5	45
22400-0250500048	B	50	250	240	25	5	48
22400-0250500050	B	50	260	250	30	5	50
22400-0250500052	B	50	270	260	30	5	52
22400-0250500055	B	50	285	275	30	5	55
22400-0250500057	B	50	295	285	30	5	57
22400-0250500060	B	50	310	300	30	5	60
22400-0250500065	B	50	335	325	30	5	65

商品概述

订货号	类型	B	D	D1	D2 max.	模组	齿数
22400-0250500070	B	50	360	350	30	5	70
22400-0250500075	B	50	385	375	30	5	75
22400-0250500076	B	50	390	380	30	5	76
22400-0250500080	B	50	410	400	30	5	80
22400-0250500085	B	50	435	425	30	5	85
22400-0250500090	B	50	460	450	30	5	90
22400-0250500095	B	50	485	475	30	5	95
22400-0250500100	B	50	510	500	30	5	100
22400-0250500110	B	50	560	550	30	5	110
22400-0250500114	B	50	580	570	30	5	114