

夹紧模块 使用说明

夹紧模块可用于任一安装位置。在装配和生产方面几乎不存在任何限制。许多功能，例如定心、进料、移转和嵌入，此类组件皆可以完全胜任。标准化安装孔可以多样化结合不同单元。

- 工件重量：0.08 kg – 4.74 kg。
- 可用于极端恶劣的环境。
- 可带反馈信号，打开、已关闭、部分夹紧。
- 钢板- 淬火和磨削，适用常规应用和长时间使用寿命。

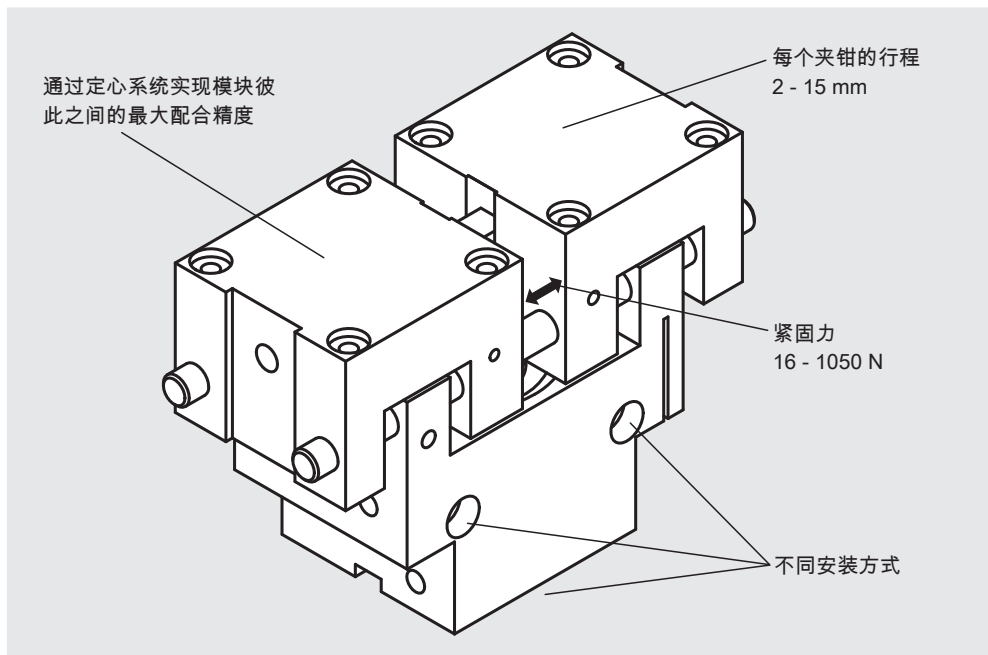

概览	
类型	平行夹具
导向机构	钢制滑轨
结构	加强型
每个夹爪行程 (mm)	2 - 15
6bar时的夹紧力 (N)	16 - 1050
工件重量 (kg)	0,08 - 4,74
最大爪指长度 (mm)	15 - 140
作用原理	运动连接
应用领域	通常用于清洁和轻度污染环境
norelem	20100