

商品描述/产品说明



产品说明

材料：
钢板 DD11 1.0332

规格：
钢件镀锌。
轴销热处理。
耐油塑料把手。

提示：
配件参见 05200 - 05280

图纸提示：
1) 塑料把手 05200

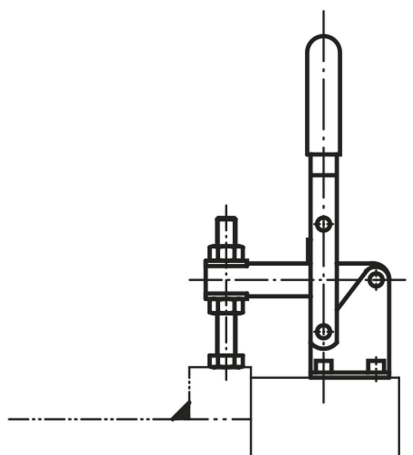

图纸

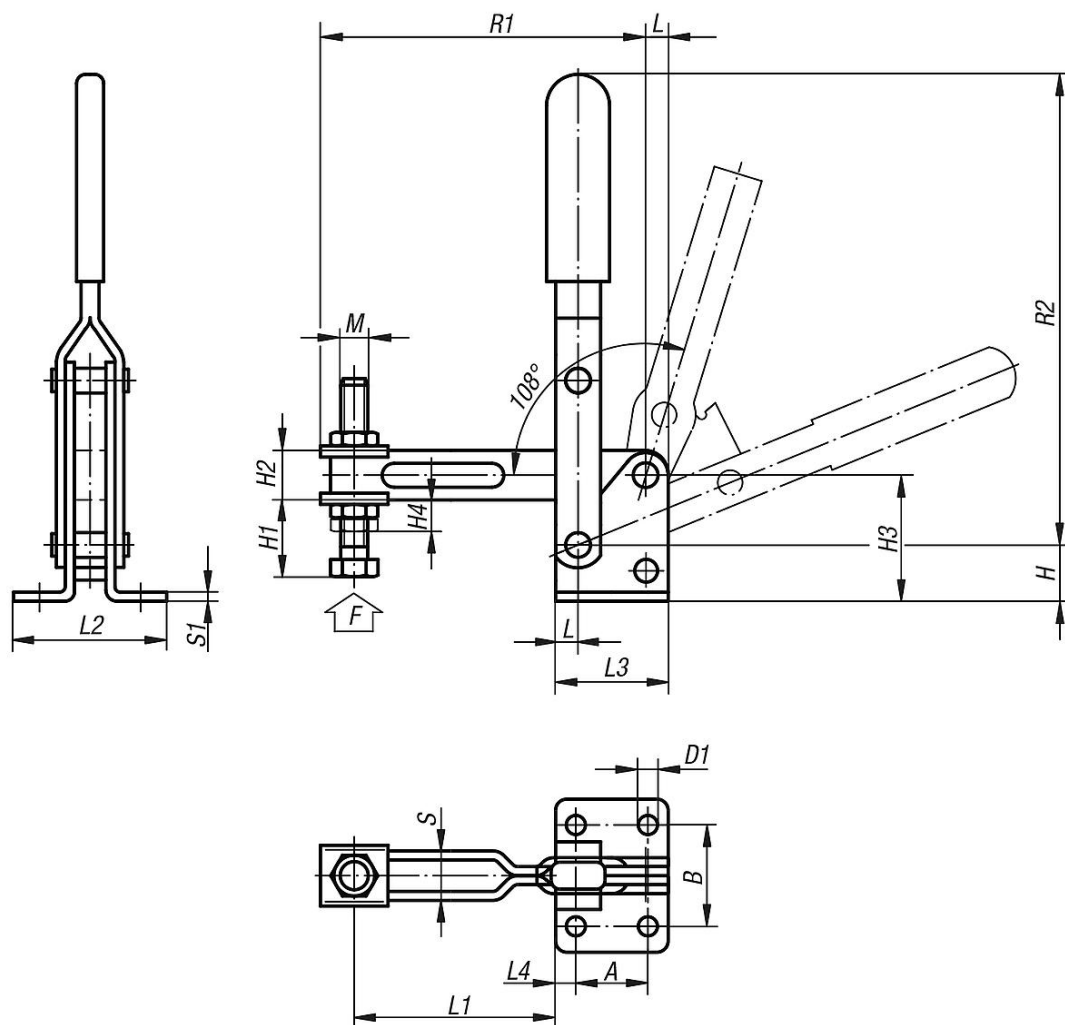

商品概述

订货号	L	L1 min.	L1 max.	L2	L3	L4	B	H	H1	H2	H3	H4	A	M=压杆	D1	R1	R2	S	S1	S3	F kN	塑料把手
05020-14	10	50	165	73	60	10	52	35	62,5	25	75	21	40	M14x90	8,5	225	230	25	4	34	4,6	05200-135
05020-16	15	55	215	100	90	20	70	58	101	30	116	27	50	M16x140	12,5	300	305	30	5	44	6	05200-140