

商品描述/产品说明



产品说明

材料：

外壳、夹紧圈和球头把手材质为调质钢。
把手，热固塑料 PF 31。

规格：

外壳和夹紧圈经硬化和黑色氧化处理。
球头把手经黑色氧化处理。
黑色手柄。

提示：

在用夹紧螺栓 (重型) 夹紧的时候，请遵守建议的工件公差相关说明。为了可靠的将工件夹紧，球头把手必须位于建议的夹紧位置和终点位置之间。

* 最大工件厚度请参见夹紧螺栓 04400 (尺寸 C)。

** 允许的手柄施力。

图纸

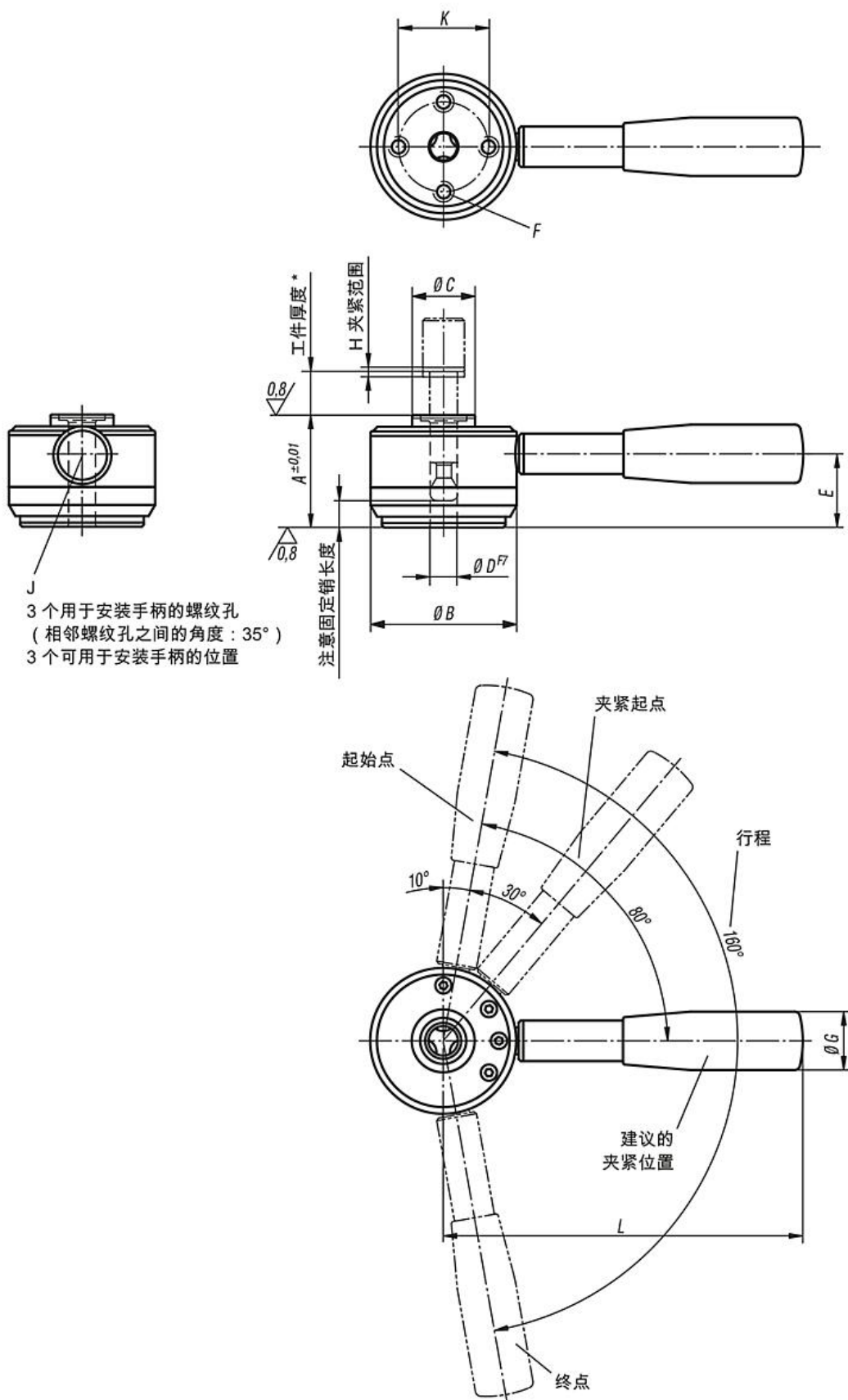

商品概述

订货号	A	B	C	D	E	F	G	H	J	K	L	夹紧力 N	推荐工件 厚度公差	把手施力 FH N	夹持力 N
04400-506501	50	65	28	12	36	M8x14	26	2	10	40	160	6000	±0,5*	600**	8000
04400-638001	63	80	34	16	45	M10x18	28	2,5	12	50	180	8000	±0,8*	600**	14000