

## 商品描述/产品说明



## 产品说明

材料：  
调质钢螺栓。  
调质钢条纹把手。

规格：  
螺栓经调质和黑色氧化处理。  
条纹把手经调质和黑色氧化处理。

提示：  
\* 可以由客户方根据工件厚度对夹紧销进行调节。

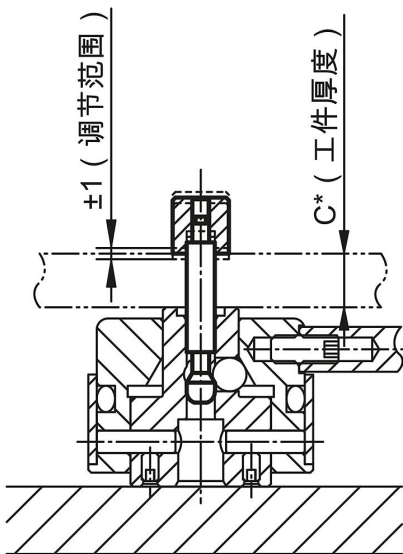

## 图纸

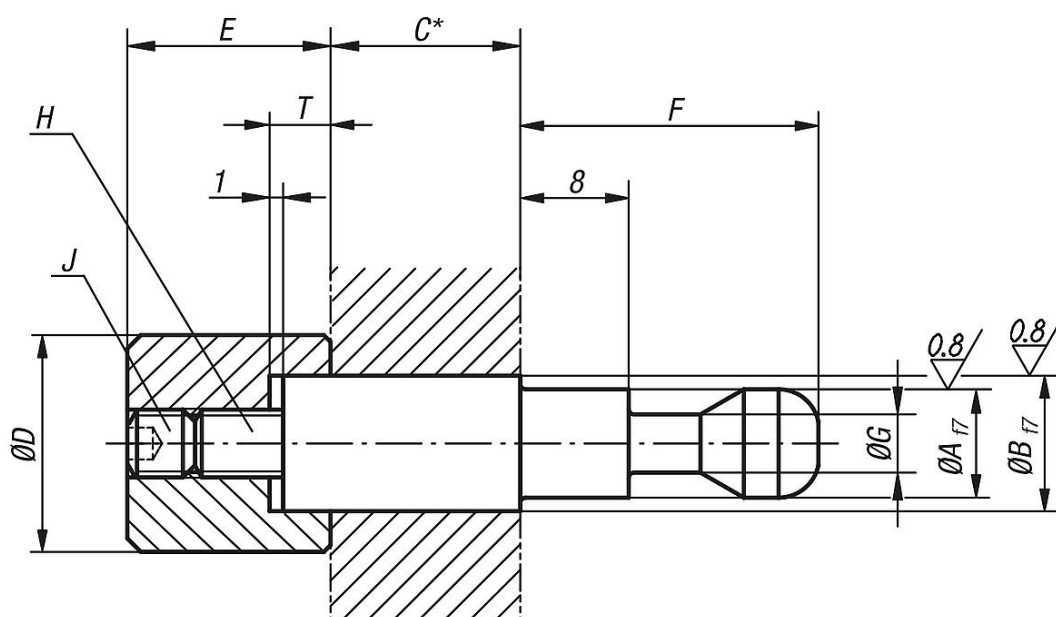

## 商品概述

订货号	A	B	C	D	E	F	G	H	J	T
04400-005050	5	5	50	10	10	17	3	M3	M3x4	3
04400-006050	5	6	50	10	10	17	3	M3	M3x4	3
04400-008080	8	8	80	16	15	22	4,3	M5	M5x5	4,5
04400-010080	8	10	80	16	15	22	4,3	M5	M5x5	4,5