

商品描述/产品说明



产品说明

材料：
 钢制：
 顶销硬化处理：
 强度等级 5.8。

不锈钢：
 顶销硬化处理：
 螺纹套筒 1.4305。
 顶销 1.4034。

顶销未经硬化处理：
 螺纹套筒 1.4305。
 顶销 1.4305。

规格：
 钢制：
 顶销经硬化、抛光和黑色氧化处理。

不锈钢：
 顶销经硬化、抛光和黑色氧化处理。顶销未经硬化、抛光和黑色氧化处理。

提示：
 分度销用于固定工件防止侧向位置移动。只有将顶销拔出后才能移动到新位置。
 凸出的顶销杆上可以安装特定的把手。此外，这种柱塞还可以通过电控气缸实现自动动作，或者通过鲍登线进行远程控制。
 支持加装旋钮垫片方便柱塞拧入。柱塞蘑菇头下方有对应插槽，配合旋钮垫片的使用。

根据要求：
 特殊类型。

图纸提示：
 J型: 带顶销, 不带锁紧螺母
 K型: 带顶销, 带锁紧螺母

图纸

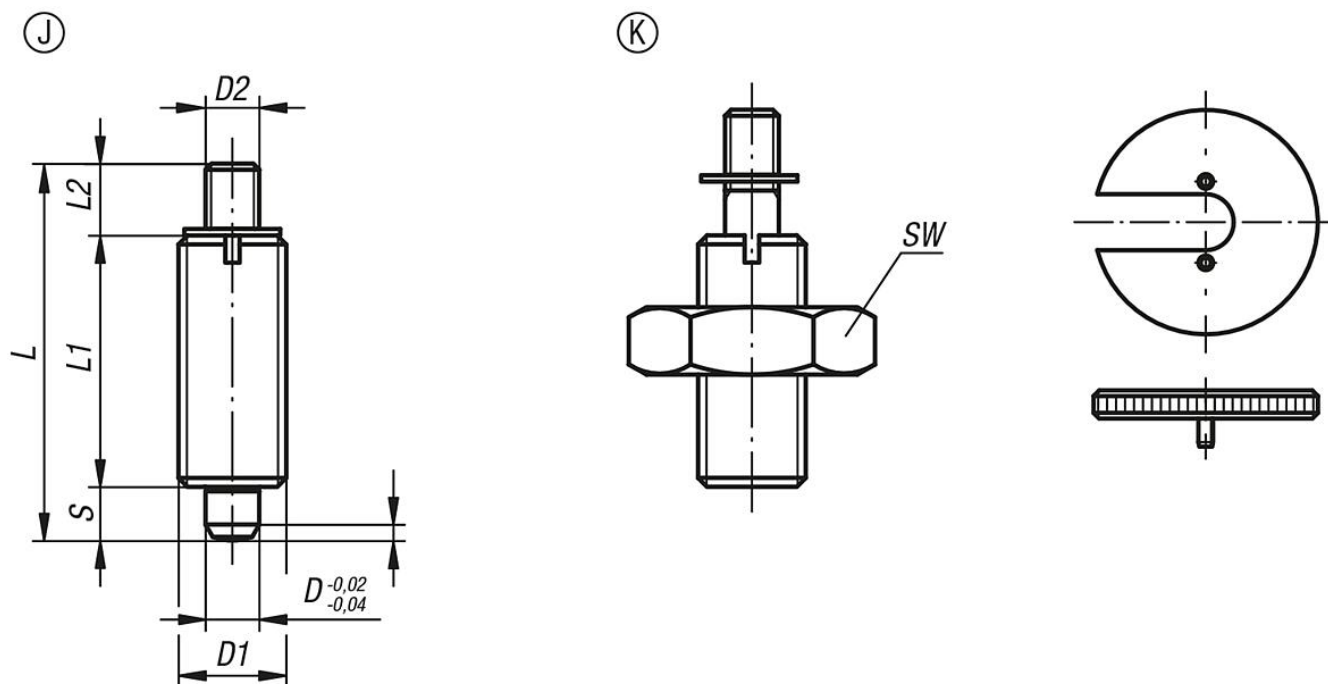

商品概述

| 订货号 | 类型 | 主体材料 | 主体表面 | D | D1 | D2 | L | L1 | L2 | 行程 S | SW | Fx30° | 初始位置 弹簧弹力 F1 约 N | 终点位置 弹簧弹力 F2 约 N | 旋拧垫圈订货号 |
|-------------|----|------|-------|----|---------|-----|----|----|-----|------|----|-------|------------------------|------------------------|----------|
| 03096-1903 | J | 钢制 | 经硬化处理 | 3 | M6x0,75 | M2 | 24 | 17 | 3,5 | 3,5 | - | 0,8 | 4,5 | 10 | 03094-99 |
| 03096-1004 | J | 钢制 | 经硬化处理 | 4 | M8x1 | M3 | 32 | 21 | 7 | 4 | - | 1 | 6 | 12 | 03094-90 |
| 03096-1105 | J | 钢制 | 经硬化处理 | 5 | M10x1 | M4 | 37 | 24 | 8 | 5 | - | 1,3 | 5 | 12 | 03094-91 |
| 03096-1206 | J | 钢制 | 经硬化处理 | 6 | M12x1,5 | M6 | 42 | 28 | 8 | 6 | - | 1,8 | 6 | 14 | 03094-92 |
| 03096-1308 | J | 钢制 | 经硬化处理 | 8 | M16x1,5 | M8 | 56 | 36 | 12 | 8 | - | 2,3 | 15 | 35 | 03094-93 |
| 03096-1410 | J | 钢制 | 经硬化处理 | 10 | M20x1,5 | M8 | 62 | 40 | 12 | 10 | - | 2,8 | 15 | 34 | 03094-94 |
| 03096-1412 | J | 钢制 | 经硬化处理 | 12 | M20x1,5 | M8 | 66 | 42 | 12 | 12 | - | 2,8 | 15 | 39 | 03094-94 |
| 03096-1516 | J | 钢制 | 经硬化处理 | 16 | M24x2 | M10 | 80 | 50 | 14 | 16 | - | 3,2 | 20 | 46 | 03094-95 |
| 03096-01903 | J | 不锈钢 | 经硬化处理 | 3 | M6x0,75 | M2 | 24 | 17 | 3,5 | 3,5 | - | 0,8 | 4,5 | 10 | 03094-99 |
| 03096-01004 | J | 不锈钢 | 经硬化处理 | 4 | M8x1 | M3 | 32 | 21 | 7 | 4 | - | 1 | 6 | 12 | 03094-90 |
| 03096-01105 | J | 不锈钢 | 经硬化处理 | 5 | M10x1 | M4 | 37 | 24 | 8 | 5 | - | 1,3 | 5 | 12 | 03094-91 |
| 03096-01206 | J | 不锈钢 | 经硬化处理 | 6 | M12x1,5 | M6 | 42 | 28 | 8 | 6 | - | 1,8 | 6 | 14 | 03094-92 |
| 03096-01308 | J | 不锈钢 | 经硬化处理 | 8 | M16x1,5 | M8 | 56 | 36 | 12 | 8 | - | 2,3 | 15 | 35 | 03094-93 |
| 03096-01410 | J | 不锈钢 | 经硬化处理 | 10 | M20x1,5 | M8 | 62 | 40 | 12 | 10 | - | 2,8 | 15 | 34 | 03094-94 |
| 03096-01412 | J | 不锈钢 | 经硬化处理 | 12 | M20x1,5 | M8 | 66 | 42 | 12 | 12 | - | 2,8 | 15 | 39 | 03094-94 |
| 03096-01516 | J | 不锈钢 | 经硬化处理 | 16 | M24x2 | M10 | 80 | 50 | 14 | 16 | - | 3,2 | 20 | 46 | 03094-95 |
| 03096-11903 | J | 不锈钢 | 未硬化处理 | 3 | M6x0,75 | M2 | 24 | 17 | 3,5 | 3,5 | - | 0,8 | 4,5 | 10 | 03094-99 |
| 03096-11004 | J | 不锈钢 | 未硬化处理 | 4 | M8x1 | M3 | 32 | 21 | 7 | 4 | - | 1 | 6 | 12 | 03094-90 |
| 03096-11105 | J | 不锈钢 | 未硬化处理 | 5 | M10x1 | M4 | 37 | 24 | 8 | 5 | - | 1,3 | 5 | 12 | 03094-91 |
| 03096-11206 | J | 不锈钢 | 未硬化处理 | 6 | M12x1,5 | M6 | 42 | 28 | 8 | 6 | - | 1,8 | 6 | 14 | 03094-92 |
| 03096-11308 | J | 不锈钢 | 未硬化处理 | 8 | M16x1,5 | M8 | 56 | 36 | 12 | 8 | - | 2,3 | 15 | 35 | 03094-93 |
| 03096-11410 | J | 不锈钢 | 未硬化处理 | 10 | M20x1,5 | M8 | 62 | 40 | 12 | 10 | - | 2,8 | 15 | 34 | 03094-94 |
| 03096-11412 | J | 不锈钢 | 未硬化处理 | 12 | M20x1,5 | M8 | 66 | 42 | 12 | 12 | - | 2,8 | 15 | 39 | 03094-94 |
| 03096-11516 | J | 不锈钢 | 未硬化处理 | 16 | M24x2 | M10 | 80 | 50 | 14 | 16 | - | 3,2 | 20 | 46 | 03094-95 |
| 03096-2903 | K | 钢制 | 经硬化处理 | 3 | M6x0,75 | M2 | 24 | 17 | 3,5 | 3,5 | 10 | 0,8 | 4,5 | 10 | 03094-99 |
| 03096-2004 | K | 钢制 | 经硬化处理 | 4 | M8x1 | M3 | 32 | 21 | 7 | 4 | 13 | 1 | 6 | 12 | 03094-90 |
| 03096-2105 | K | 钢制 | 经硬化处理 | 5 | M10x1 | M4 | 37 | 24 | 8 | 5 | 17 | 1,3 | 5 | 12 | 03094-91 |
| 03096-2206 | K | 钢制 | 经硬化处理 | 6 | M12x1,5 | M6 | 42 | 28 | 8 | 6 | 19 | 1,8 | 6 | 14 | 03094-92 |
| 03096-2308 | K | 钢制 | 经硬化处理 | 8 | M16x1,5 | M8 | 56 | 36 | 12 | 8 | 24 | 2,3 | 15 | 35 | 03094-93 |
| 03096-2410 | K | 钢制 | 经硬化处理 | 10 | M20x1,5 | M8 | 62 | 40 | 12 | 10 | 30 | 2,8 | 15 | 34 | 03094-94 |
| 03096-2412 | K | 钢制 | 经硬化处理 | 12 | M20x1,5 | M8 | 66 | 42 | 12 | 12 | 30 | 2,8 | 15 | 39 | 03094-94 |
| 03096-2516 | K | 钢制 | 经硬化处理 | 16 | M24x2 | M10 | 80 | 50 | 14 | 16 | 36 | 3,2 | 20 | 46 | 03094-95 |
| 03096-02903 | K | 不锈钢 | 经硬化处理 | 3 | M6x0,75 | M2 | 24 | 17 | 3,5 | 3,5 | 10 | 0,8 | 4,5 | 10 | 03094-99 |
| 03096-02004 | K | 不锈钢 | 经硬化处理 | 4 | M8x1 | M3 | 32 | 21 | 7 | 4 | 13 | 1 | 6 | 12 | 03094-90 |
| 03096-02105 | K | 不锈钢 | 经硬化处理 | 5 | M10x1 | M4 | 37 | 24 | 8 | 5 | 17 | 1,3 | 5 | 12 | 03094-91 |

商品概述

| 订货号 | 类型 | 主体材料 | 主体表面 | D | D1 | D2 | L | L1 | L2 | 行程 S | SW | Fx30° | 初始位置 弹簧弹力 F1 约 N | 终点位置 弹簧弹力 F2 约 N | 旋拧垫圈订货号 |
|-------------|----|------|-------|----|---------|-----|----|----|-----|------|----|-------|------------------------|------------------------|----------|
| 03096-02206 | K | 不锈钢 | 经硬化处理 | 6 | M12x1,5 | M6 | 42 | 28 | 8 | 6 | 19 | 1,8 | 6 | 14 | 03094-92 |
| 03096-02308 | K | 不锈钢 | 经硬化处理 | 8 | M16x1,5 | M8 | 56 | 36 | 12 | 8 | 24 | 2,3 | 15 | 35 | 03094-93 |
| 03096-02410 | K | 不锈钢 | 经硬化处理 | 10 | M20x1,5 | M8 | 62 | 40 | 12 | 10 | 30 | 2,8 | 15 | 34 | 03094-94 |
| 03096-02412 | K | 不锈钢 | 经硬化处理 | 12 | M20x1,5 | M8 | 66 | 42 | 12 | 12 | 30 | 2,8 | 15 | 39 | 03094-94 |
| 03096-02516 | K | 不锈钢 | 经硬化处理 | 16 | M24x2 | M10 | 80 | 50 | 14 | 16 | 36 | 3,2 | 20 | 46 | 03094-95 |
| 03096-12903 | K | 不锈钢 | 未硬化处理 | 3 | M6x0,75 | M2 | 24 | 17 | 3,5 | 3,5 | 10 | 0,8 | 4,5 | 10 | 03094-99 |
| 03096-12004 | K | 不锈钢 | 未硬化处理 | 4 | M8x1 | M3 | 32 | 21 | 7 | 4 | 13 | 1 | 6 | 12 | 03094-90 |
| 03096-12105 | K | 不锈钢 | 未硬化处理 | 5 | M10x1 | M4 | 37 | 24 | 8 | 5 | 17 | 1,3 | 5 | 12 | 03094-91 |
| 03096-12206 | K | 不锈钢 | 未硬化处理 | 6 | M12x1,5 | M6 | 42 | 28 | 8 | 6 | 19 | 1,8 | 6 | 14 | 03094-92 |
| 03096-12308 | K | 不锈钢 | 未硬化处理 | 8 | M16x1,5 | M8 | 56 | 36 | 12 | 8 | 24 | 2,3 | 15 | 35 | 03094-93 |
| 03096-12410 | K | 不锈钢 | 未硬化处理 | 10 | M20x1,5 | M8 | 62 | 40 | 12 | 10 | 30 | 2,8 | 15 | 34 | 03094-94 |
| 03096-12412 | K | 不锈钢 | 未硬化处理 | 12 | M20x1,5 | M8 | 66 | 42 | 12 | 12 | 30 | 2,8 | 15 | 39 | 03094-94 |
| 03096-12516 | K | 不锈钢 | 未硬化处理 | 16 | M24x2 | M10 | 80 | 50 | 14 | 16 | 36 | 3,2 | 20 | 46 | 03094-95 |