

商品描述/产品说明

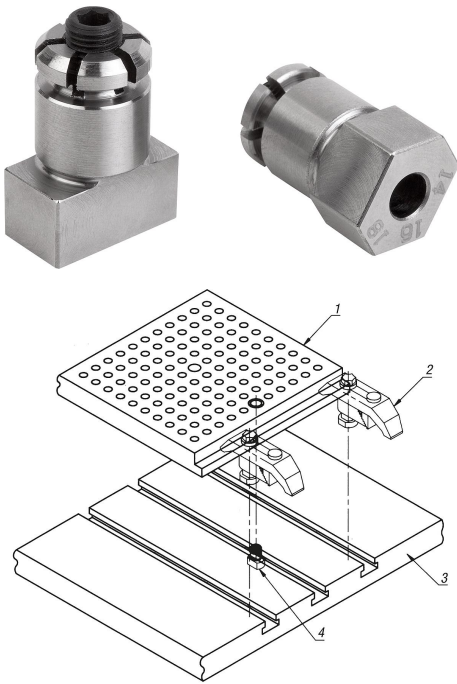

产品说明

材料：
调制钢。

规格：
经调质和黑色氧化处理。配合直径和导向面均经打磨处理。

提示：
借助扩展型定位销可将例如孔格板定位在带 T 型槽的工作台上（参见插图）。待定位的板件必须具有两个与可支撑杆相匹配的定位孔。支撑螺钉具有贯通型内六角，并借此可以从两侧进行操作。

图纸提示：

- 1) 格栅板
- 2) 压板
- 3) 机器工作台
- 4) 定位销，可分开

图纸

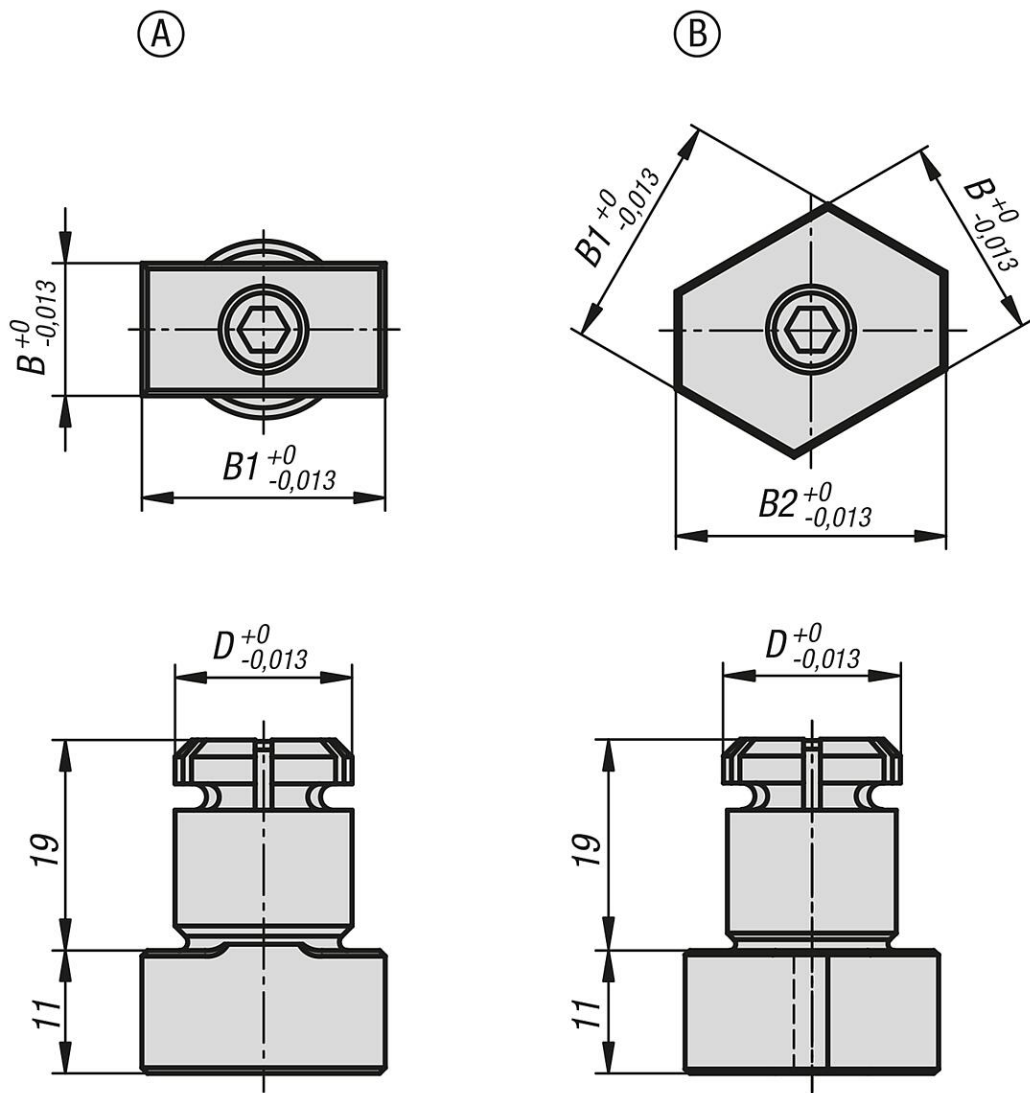

商品概述

订货号	类型	D	B	B1	B2	推荐直径
03151-1610	A	16	10	20	-	16,01 ±0,01
03151-1612	A	16	12	22	-	16,01 ±0,01
03151-1614	B	16	14	16	18	16,01 ±0,01
03151-2024	B	20	24	28	32	20,01 ±0,01